

กรณี : ลูกจ้างตกนั่งร้านเสียชีวิต

๑. ข้อมูลสถานประกอบกิจการ

- ๑.๑ ชื่อสถานประกอบกิจการเกิดอุบัติเหตุ คือ นาย A ร่วมกับ นาย B (ผู้รับเหมาค่าแรง)
- สำนักงานใหญ่ ตั้งอยู่ อำเภอห้วยใหญ่ จังหวัดมุกดาหาร และอำเภอปลาปาก จังหวัดนครพนม
 - สำนักงานสาขาที่เกิดเหตุ ตั้งอยู่ อำเภอเมืองอุดรธานี จังหวัดอุดรธานี
 - ลักษณะการประกอบกิจการ รับเหมาก่อสร้าง
- ๑.๒ มีจำนวนลูกจ้างทั้งหมด ๔ คน เป็นชาย ๔ คน เป็นหญิง - คน
- ลูกจ้างต่างชาติ มี ไม่มี
- ๑.๓ กำหนดวันทำงานของลูกจ้าง วันจันทร์-วันอาทิตย์ ไม่มีวันหยุดประจำสัปดาห์ เวลาทำงาน ๐๘.๐๐ - ๑๗.๐๐ น. พัก ๑๒.๐๐-๑๓.๐๐ น. เริ่มเข้าปรับปรุงอาคารเมื่อวันที่ ๘ พฤษภาคม ๒๕๖๗
- ๑.๔ สถิติการประสบอันตรายจากการทำงานของลูกจ้าง (กรณีร้ายแรง) : -

๒. ข้อมูลทั่วไป/รายละเอียดและลำดับเหตุการณ์การเกิด อุบัติเหตุ

- ๒.๑ ข้อมูลทั่วไปและสภาพแวดล้อมของสถานที่เกิดอุบัติเหตุจากการทำงาน
- สภาพอาคารและสิ่งแวดล้อม เป็นอาคารคอนกรีตเสริมเหล็กสูง ๒ ชั้น อยู่ระหว่างการปรับปรุงอาคาร ความสูงของอาคารรวมโครงสร้างแผ่นป้ายโฆษณา ประมาณ ๑๐ เมตรจากพื้นดิน มีนั่งร้านเหล็ก ความสูงประมาณ ๑๐ เมตร ติดตั้งด้านหน้าอาคารและนั่งร้านเหล็กสูงประมาณ ๔ เมตร ติดด้านข้างอาคาร มีพื้นที่ทั้งหมด ๔๙๕ ตารางเมตร เพื่อใช้สำหรับเป็นโชว์รูมรถไฟฟ้า ยี่ห้อ ค.
- เครื่องจักร/ระบบการจัดการ/กระบวนการผลิต/ชนิดวัสดุ
- บริษัท ก. (ผู้ว่าจ้าง) เข้าตรวจรับงานเมื่องานแล้วเสร็จตามงวด ไม่มีการมอบหมายให้ผู้ใดลงพื้นที่กำกับดูแลการทำงานของผู้รับเหมา
- ห้างหุ้นส่วนจำกัด ข. (ผู้รับเหมาขั้นต้น) เป็นผู้จัดการวัสดุ เช่น เหล็ก อลูมิเนียม นั่งร้าน นั่งร้าน ไม่มีคู่มือการใช้งาน ไม่มีแผ่นพื้นหรือทางเดินสำหรับใช้งาน มีแต่ฝากรอบเหล็กที่ติดมาพร้อมชุดนั่งร้าน ไม่มีราวกันหรือรั้วกันตก ไม่มีการกำกับดูแลการทำงานของผู้รับเหมาช่วง เหมาค่าแรง ได้ดำเนินงานในส่วนของงานรื้อถอน
- นาย A (ผู้รับเหมาค่าแรง) เป็นหัวหน้างานและเป็นผู้จัดหาแรงงาน อุปกรณ์ เช่น สว่าน ตู้อเชื่อม ไฟเบอร์ตัดเหล็ก เลื่อยวงเดือน ปลั๊กไฟฟ้า อุปกรณ์คุ้มครองความปลอดภัยส่วนบุคคลสำหรับการทำงานบนที่สูง เช่น เข็มขัดนิรภัย สายช่วยชีวิต ไม่มีคู่มือการปฏิบัติงาน ไม่มีการกำหนดขั้นตอนการทำงานบนที่สูง นั่งร้านหรือ ค้ำยัน

๒.๒ รายละเอียด/ลำดับเหตุการณ์การเกิดอุบัติเหตุ

วันที่ ๘ พฤษภาคม ๒๕๖๗ นาย A หัวหน้างาน นาย B ตำแหน่งช่างเชื่อม พร้อมกับเพื่อนร่วมงานจำนวน ๖ คน เข้าทำการปรับปรุงอาคารโชว์รูมรถยนต์ ส่วนของการติดตั้งโครงเหล็กและแผ่นอลูมิเนียมคอมโพสิต ผนัง ฝ้าเพดานรอบนอกอาคารโชว์รูมรถยนต์ โดยมีการนำนั่งร้านมาใช้งาน นาย A กับพวกรวม ๖ คน ช่วยกันประกอบและติดตั้งนั่งร้าน การขึ้นไปปฏิบัติงานบนนั่งร้าน ใช้วิธีปีนป่ายขึ้นไปตามชั้นของนั่งร้าน มีอุปกรณ์คุ้มครองความปลอดภัยส่วนบุคคล เช่น เข็มขัดนิรภัย สายช่วยชีวิต ต่อมาวันที่ ๑๔ พฤษภาคม ๒๕๖๗ เวลาประมาณ ๑๖.๒๐ น. นาย B กับเพื่อนร่วมงาน ๑ คน (นาย C) กำลังปฏิบัติงานบนนั่งร้านที่มีความสูงจากพื้นดิน ๑๐ เมตร เพื่อติดตั้งแผ่นอลูมิเนียมคอมโพสิตบริเวณด้านหน้าอาคารโชว์รูมรถยนต์ ขณะที่นาย B เดินอยู่บนนั่งร้าน โดยไม่สวมใส่เข็มขัดนิรภัยหรือยึดโยงสายช่วยชีวิตกับจุดที่มั่นคงแข็งแรงกับตัวอาคารได้เหยียบฝากรอบนั่งร้านและพลัดตกลงมาด้านล่างพร้อมกับฝากรอบนั่งร้าน เป็นเหตุให้ร่างตก กระแทกพื้นเสียชีวิตในที่เกิดเหตุ



ภาพที่ ๑ แสดงจุดเกิดอุบัติเหตุ



ภาพที่ ๒ แสดงจุดเกิดเหตุ



ภาพที่ ๓ แสดงบริเวณส่วนประกอบของนั่งร้านที่พลัดตกลงมา

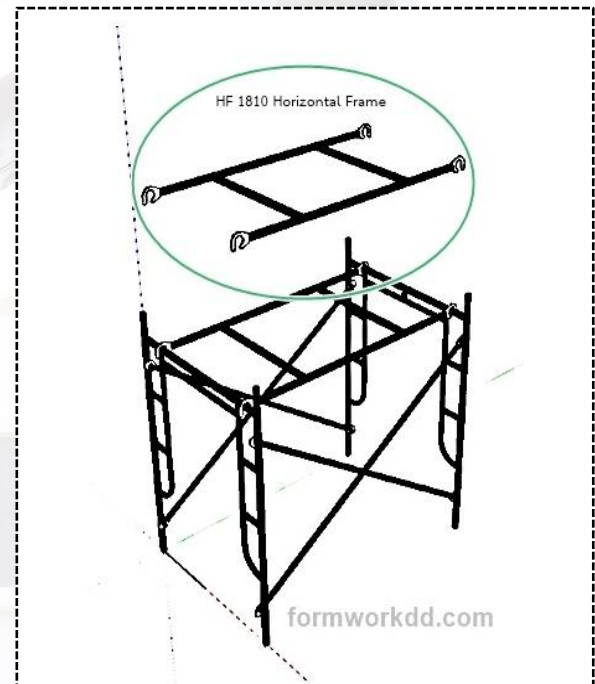

ภาพที่ ๔ แสดงฝากรอบนั่งร้านที่ใช้ทำงาน

๓. รายละเอียดการประสับอันตรายหรือความสูญเสียหรือหยุดการผลิตจากอุบัติเหตุ

- ๓.๑ จำนวนผู้เสียชีวิต ๑ ราย
- ๓.๒ จำนวนผู้บาดเจ็บ - คน
- ๓.๓ จำนวนผู้ทุพพลภาพ -
- ๓.๔ ค่าจัดการศพ ๘๐,๐๐๐ บาท

๓.๕ การสูญเสียทรัพย์สินหรืออาคารสถานที่/เครื่องจักร จำนวน -

๓.๖ อื่นๆ -

๔. การวิเคราะห์ปัจจัย/สาเหตุการเกิดอุบัติเหตุ

๔.๑ ปัจจัยด้านคน/การกระทำที่ไม่ปลอดภัย

- ลูกจ้างไม่ได้สวมใส่อุปกรณ์คุ้มครองความปลอดภัยส่วนบุคคล สำหรับการทำงานบนที่สูง และนั่งร้าน

- ลูกจ้างยังไม่ได้รับการอบรมการทำงานบนที่สูง การใช้นั่งร้าน อาศัยประสบการณ์ส่วนตัว ทำงานก่อสร้างมากกว่า ๑๐ ปี ขาดความระมัดระวังในการทำงาน

๔.๒ ปัจจัยด้านสภาพแวดล้อม/สภาพการณ์ที่ไม่ปลอดภัย

- การประกอบ ติดตั้งนั่งร้านไม่มีรายละเอียดคุณสมบัติและคู่มือการใช้งาน อาศัยประสบการณ์ส่วนตัวของลูกจ้างช่วยกันประกอบติดตั้ง

- ไม่มีการคำนวณออกแบบและควบคุมการใช้นั่งร้านโดยวิศวกร

- ไม่ทำจุดยึดตรึงเชือกนิรภัยหรือสายช่วยชีวิตตลอดไว้กับจุดที่มั่นคงแข็งแรงหรือตัวอาคาร

- ไม่จัดให้มีราวกัน ร่วงกันตก หรือตาข่ายรองรับ

- นายจ้าง/ผู้ใช้งานไม่มีการตรวจสอบนั่งร้านก่อนใช้งาน

๔.๓ ปัจจัยด้านการบริหารจัดการ

- ผู้รับเหมาชั้นต้นไม่กำกับดูแล การติดตั้งประกอบนั่งร้าน เพื่อช่วยในการตรวจสอบป้องกันการเกิดอุบัติเหตุจากการทำงาน

- นายจ้างไม่กำกับดูแลให้มีการสวมใส่อุปกรณ์คุ้มครองความปลอดภัยส่วนบุคคล สำหรับการทำงานบนที่สูง นั่งร้านหรือค้ำยัน

- นายจ้างไม่ควบคุมดูแลให้ทำจุดยึดตรึงเชือกนิรภัยหรือสายช่วยชีวิตพร้อมอุปกรณ์

- ไม่มีคู่มือ ข้อบังคับ ขั้นตอนการปฏิบัติงานเกี่ยวกับการทำงานบนที่สูง นั่งร้านหรือค้ำยัน

- ไม่มีการอบรมความปลอดภัยในการทำงานบนที่สูง นั่งร้าน การใช้อุปกรณ์คุ้มครองความปลอดภัยส่วนบุคคลสำหรับการทำงานบนที่สูง

- ไม่มีการประเมินความเสี่ยงในการทำงานบนที่สูง นั่งร้านหรือค้ำยันก่อนการปฏิบัติงาน

๕. ข้อเสนอแนะหรือมาตรการสำหรับการแก้ไขป้องกัน

จากสาเหตุของการเกิดอุบัติเหตุในครั้งนี้ ในเบื้องต้นสามารถกำหนดมาตรการ แนวทางในการป้องกัน และควบคุมอันตรายได้ ดังต่อไปนี้

๕.๑ ข้อเสนอแนะหรือมาตรการแก้ไขป้องกันที่เหมาะสม

- การใช้นั่งร้านในยึดโยงสายช่วยชีวิต สายนิรภัยกับจุดใหม่มั่นคงแข็งแรง หรือตัวอาคาร
- ให้จัดเตรียมและตรวจสอบอุปกรณ์ในการทำงานบนที่สูงก่อนทำงานบนที่สูงให้เหมาะสม เช่น เข็มขัดนิรภัย เชือกนิรภัยหรือสายช่วยชีวิตหมวกนิรภัย รองเท้าชนิดหุ้มส้นพื้นยาง หรือถุงมือ
- จัดทำจุดยึดตรึงเชือกนิรภัยไว้กับตัวอาคารหรือจุดที่มั่นคงแข็งแรง
- จัดทำที่กั้นกันตก ตาข่ายนิรภัย

๕.๒ ด้านคน/การกระทำที่ปลอดภัย

- ลูกจ้างต้องทราบรายละเอียดของงานที่ทำและอันตรายที่เกี่ยวข้องกับการทำงานบนที่สูงนั่งร้านหรือค้ำยัน
- ลูกจ้างต้องสวมใส่อุปกรณ์คุ้มครองความปลอดภัยส่วนบุคคลสำหรับการทำงานบนที่สูงและคล้องกับจุดยึดตรึงไว้ตลอดเวลาทำงาน

๕.๓ ด้านการบริหารจัดการ

- การประกอบ ติดตั้งนั่งร้าน นายจ้าง (ห้างหุ้นส่วนจำกัด ข.) ต้องปฏิบัติตามรายละเอียดคุณลักษณะและคู่มือการใช้งาน ที่ผู้ผลิตกำหนดไว้ หากไม่มีรายละเอียดคุณลักษณะและคู่มือการใช้งานดังกล่าว นายจ้างต้องดำเนินการให้วิศวกรเป็นผู้จัดทำรายละเอียดคุณลักษณะและคู่มือการใช้งานเป็นหนังสือ
- นายจ้าง (ห้างหุ้นส่วนจำกัด ข.) ต้องจัดให้มีการคำนวณออกแบบและควบคุมการใช้นั่งร้านโดยวิศวกร
- นายจ้างต้องจัดให้มีการตรวจสอบนั่งร้านทุกครั้งก่อนการใช้งานและทำรายงานผลการตรวจไว้
- ผู้รับเหมาชั้นต้น (ห้างหุ้นส่วนจำกัด ข.) จะต้องรับทราบถึงการเข้ามาปฏิบัติงานของผู้รับเหมา ก่อนอนุญาตให้ปฏิบัติงาน โดยจะต้องออกใบอนุญาตให้ปฏิบัติงานในงานที่มีความเสี่ยงต่าง ๆ เช่น การออกใบอนุญาตให้ทำงานบนที่สูง ใบอนุญาตให้เข้ามาปฏิบัติงานก่อสร้างภายในพื้นที่ และจะต้องร่วมกำกับดูแลกับผู้รับเหมาตลอดระยะเวลาการปฏิบัติงานจนเสร็จสิ้นการทำงาน
- นายจ้าง (นาย A) จะต้องกำหนดข้อบังคับ ขั้นตอน และวิธีการปฏิบัติงานเพื่อความปลอดภัยในการทำงานบนที่สูง นั่งร้านและค้ำยัน รวมทั้งจะต้องอบรมและชี้แจงให้ลูกจ้างของบริษัทฯ ผู้รับเหมาทราบ ก่อนเริ่มปฏิบัติงาน
- นายจ้างต้อง (ผู้รับเหมาชั้นต้น และนาย A) จัดให้มีการตรวจสอบนั่งร้านทุกครั้งก่อนการใช้งานและทำรายงานผลการตรวจไว้

- นายจ้าง (นาย A) ต้องกำหนดมาตรการในการสื่อสารและติดต่อในระหว่างที่ปฏิบัติงานบนที่สูง มาตรการตอบโต้ในกรณีเกิดเหตุฉุกเฉินและการช่วยเหลือกู้ภัย มีแผนฉุกเฉินในการช่วยเหลือกรณีมีผู้ประสบภัยบนที่สูง หรือเกิดอุบัติเหตุ

- นายจ้าง (นาย A) ต้องจัดให้มีการประเมินความเสี่ยงในการทำงานบนที่สูง นั่งร้านหรือค้ำยัน

๖. กฎหมายที่เกี่ยวข้องกับอุบัติเหตุ

๖.๑ พระราชบัญญัติความปลอดภัย อาชีวอนามัย และสภาพแวดล้อมในการทำงาน พ.ศ. ๒๕๕๔

มาตรา ๖ ให้นายจ้างมีหน้าที่จัดและดูแลสถานประกอบกิจการและลูกจ้างให้มีสภาพ การทำงาน และสภาพแวดล้อมในการทำงานที่ปลอดภัยและถูกสุขลักษณะ รวมทั้งส่งเสริมสนับสนุน การปฏิบัติงานของลูกจ้างมิให้ลูกจ้างได้รับอันตรายต่อชีวิต ร่างกาย จิตใจ และสุขภาพอนามัย

ให้ลูกจ้างมีหน้าที่ให้ความร่วมมือกับนายจ้างในการดำเนินการและส่งเสริมด้านความปลอดภัย อาชีวอนามัย และสภาพแวดล้อมในการทำงาน เพื่อให้เกิดความปลอดภัยแก่ลูกจ้างและสถานประกอบกิจการ

มาตรา ๘ ให้นายจ้างบริหาร จัดการ และดำเนินการด้านความปลอดภัย อาชีวอนามัย และสภาพแวดล้อมในการทำงาน ให้เป็นไปตามมาตรฐานที่กำหนดในกฎกระทรวง

การกำหนดมาตรฐานตามวรรคหนึ่ง ให้นายจ้างจัดทำเอกสารหรือรายงานใด โดยมีการตรวจสอบหรือรับรองโดยบุคคล หรือนิติบุคคลตามที่กำหนดในกฎกระทรวง

ให้ลูกจ้างมีหน้าที่ปฏิบัติตามหลักเกณฑ์ด้านความปลอดภัย อาชีวอนามัย และสภาพแวดล้อมในการทำงานตามมาตรฐานที่กำหนด

มาตรา ๒๓ ให้ผู้รับเหมาขั้นต้นและผู้รับเหมาช่วงตามกฎหมายว่าด้วยการคุ้มครองแรงงานมีหน้าที่ดำเนินการด้านความปลอดภัย อาชีวอนามัย และสภาพแวดล้อมในการทำงานของลูกจ้างเช่นเดียวกับนายจ้าง

ในกรณีที่นายจ้างเป็นผู้รับเหมาช่วง และมีผู้รับเหมาช่วงถัดขึ้นไป ให้ผู้รับเหมาช่วงถัดขึ้นไปตลอดสาย จนถึงผู้รับเหมาขั้นต้นที่มีลูกจ้างทำงานในสถานประกอบกิจการเดียวกัน มีหน้าที่ร่วมกันในการจัดสถานที่ทำงานให้มีสภาพการทำงานที่ปลอดภัย และมีสภาพแวดล้อมในการทำงานที่ถูกสุขลักษณะเพื่อให้เกิดความปลอดภัยแก่ลูกจ้างทุกคน

๖.๒ กฎกระทรวงกำหนดมาตรฐานในการบริหาร จัดการ และดำเนินการด้านความปลอดภัย อาชีวอนามัย และสภาพแวดล้อมในการทำงานเกี่ยวกับนั่งร้านและค้ำยัน พ.ศ. ๒๕๖๔

ข้อ ๓ นายจ้างต้องจัดให้มีและดูแลให้ลูกจ้างสวมใส่อุปกรณ์คุ้มครองความปลอดภัยส่วนบุคคลที่เหมาะสมกับสภาพของการทำงานกับนั่งร้านหรือค้ำยัน และลักษณะอันตรายที่อาจเกิดขึ้นตลอดระยะเวลาที่ลูกจ้างทำงาน

ข้อ ๔ นายจ้างต้องจัดให้มีข้อบังคับและขั้นตอนการปฏิบัติงานเพื่อความปลอดภัยในการทำงาน กับนั่งร้านหรือค้ำยัน รวมทั้งต้องอบรมหรือชี้แจงให้ลูกจ้างทราบก่อนเริ่มปฏิบัติงานและควบคุมดูแลให้ลูกจ้าง ปฏิบัติตามอย่างเคร่งครัด และต้องมีสำเนาเอกสารดังกล่าวไว้ให้พนักงานตรวจความปลอดภัยตรวจสอบได้

ข้อ ๗ ในการสร้าง ประกอบ ติดตั้ง ทดสอบ ตรวจสอบ ใช้ เคลื่อนย้าย และรื้อถอนนั่งร้าน นายจ้าง ต้องปฏิบัติตามรายละเอียดคุณลักษณะและคู่มือการใช้งานที่ผู้ผลิตกำหนดไว้ หากไม่มีรายละเอียดคุณลักษณะ และคู่มือการใช้งานดังกล่าว นายจ้างต้องดำเนินการให้วิศวกรเป็นผู้จัดทำรายละเอียดคุณลักษณะและคู่มือการใช้งานเป็นหนังสือ และต้องมีสำเนาเอกสารดังกล่าวไว้ให้พนักงานตรวจความปลอดภัยตรวจสอบได้

รายละเอียดคุณลักษณะและคู่มือการใช้งานตามวรรคหนึ่งต้องเป็นภาษาไทย หรือภาษาอื่นที่ลูกจ้าง สามารถศึกษาและปฏิบัติเพื่อความปลอดภัยในการทำงานได้รายละเอียดคุณลักษณะและคู่มือการใช้งานตาม วรรคหนึ่งต้องเป็นภาษาไทย หรือภาษาอื่นที่ลูกจ้างสามารถศึกษาและปฏิบัติเพื่อความปลอดภัยในการทำงานได้

ข้อ ๘ นายจ้างต้องจัดให้มีการคำนวณออกแบบและควบคุมการใช้นั่งร้านโดยวิศวกร ทั้งนี้ ตามหลักเกณฑ์ วิธีการ และเงื่อนไขที่อธิบดีกำหนด

ข้อ ๑๑ นายจ้างต้องจัดให้มีการตรวจสอบนั่งร้านทุกครั้งก่อนการใช้งานและทำรายงานผลการตรวจสอบไว้ด้วย และต้องมีสำเนาเอกสารดังกล่าวไว้ให้พนักงานตรวจความปลอดภัยตรวจสอบได้

๖.๓ กฎกระทรวงกำหนดมาตรฐานในการบริหาร จัดการ และดำเนินการด้านความปลอดภัย อาชีวอนามัย และสภาพแวดล้อมในการทำงาน ในสถานที่ที่มีอันตรายจากการตกจากที่สูงและที่ลาดชัน จากวัสดุกระเด็น ตกหล่น และพังทลาย และจากการตกลงไปในภาชนะเก็บหรือรองรับวัสดุ พ.ศ. ๒๕๖๔

ข้อ ๒ นายจ้างต้องจัดให้มีข้อบังคับและขั้นตอนการปฏิบัติงานเพื่อความปลอดภัยในการทำงาน ในที่สูง ที่ลาดชัน ที่อาจมีการกระเด็น ตกหล่น หรือพังทลายของวัสดุสิ่งของ และที่อาจทำให้ลูกจ้างพลัดตกลง ไปในภาชนะเก็บหรือรองรับวัสดุ ซึ่งอย่างน้อยต้องประกอบด้วย การระบุอันตรายที่อาจเกิดขึ้นจากการทำงาน การวางแผนการปฏิบัติงาน และการป้องกันและควบคุมอันตราย รวมทั้งต้องอบรมหรือชี้แจงให้ลูกจ้างได้รับ ทราบก่อนเริ่มปฏิบัติงานและควบคุมดูแลให้ลูกจ้างปฏิบัติตามอย่างเคร่งครัด และต้องมีสำเนาเอกสารดังกล่าว ไว้ให้พนักงานตรวจความปลอดภัยตรวจสอบได้

ข้อ ๔ นายจ้างต้องจัดให้มีอุปกรณ์คุ้มครองความปลอดภัยส่วนบุคคลที่มีมาตรฐานเหมาะสมกับ สภาพของการทำงานในที่สูง ที่ลาดชัน ที่อาจมีการกระเด็น ตกหล่น หรือพังทลายของวัสดุสิ่งของ และที่อาจทำ ให้ลูกจ้างพลัดตกลงไปในภาชนะเก็บหรือรองรับวัสดุ และลักษณะของอันตรายที่อาจเกิดขึ้นได้ตลอดเวลา ที่ลูกจ้างทำงาน เช่น เข็มขัดนิรภัย เชือกนิรภัยหรือสายช่วยชีวิตหมวกนิรภัย รองเท้าชนิดหุ้มส้นพื้นยาง หรือถุงมือ และดูแลให้ลูกจ้างใช้อุปกรณ์นั้น

ในกรณีที่ให้ลูกจ้างใช้เข็มขัดนิรภัยและเชือกนิรภัยหรือสายช่วยชีวิตพร้อมอุปกรณ์ประกอบ นายจ้างต้องจัดทำจุดยึดตรึงเชือกนิรภัยหรือสายช่วยชีวิตไว้กับส่วนหนึ่งส่วนใดของอาคาร หรือโครงสร้างอื่นใดที่มีความมั่นคง แข็งแรง และปลอดภัยต่อการใช้งาน

ข้อ ๖ ในกรณีที่นายจ้างต้องจัดทำราวกันหรือรั้วกันตก ราวกันหรือรั้วกันตกต้องมีความสูงไม่น้อยกว่าเก้าสิบเซนติเมตร แต่ไม่เกินหนึ่งเมตรสิบเซนติเมตร ซึ่งมีความมั่นคงแข็งแรงและปลอดภัย เพื่อป้องกันอันตรายที่อาจจะเกิดขึ้นได้

ในกรณีที่ใช้แผ่นทับแทนราวกันกันตก แผ่นทับต้องมีความสูงไม่น้อยกว่าเก้าสิบเซนติเมตร

ข้อ ๘ ในกรณีที่นายจ้างให้ลูกจ้างทำงานในที่สูง นายจ้างต้องจัดให้มีนั่งร้าน หรือดำเนินการด้วยวิธีการอื่นใดที่เหมาะสมกับสภาพของการทำงาน เพื่อให้เกิดความปลอดภัยแก่ลูกจ้างโดยต้องมีความมั่นคงแข็งแรง และปลอดภัย

ข้อ ๙ ในกรณีที่นายจ้างให้ลูกจ้างทำงานในที่สูงตั้งแต่สี่เมตรขึ้นไป นายจ้างต้องจัดทำราวกันหรือรั้วกันตก ตาข่ายนิรภัย หรืออุปกรณ์ป้องกันอื่นใดที่เหมาะสมกับสภาพของการทำงานทั้งนี้ ต้องจัดให้มีการใช้เข็มขัดนิรภัยและเชือกนิรภัยหรือสายช่วยชีวิตพร้อมอุปกรณ์ตลอดระยะเวลาการทำงาน

๗. ผู้สอบสวนและวิเคราะห์อุบัติเหตุ

ศูนย์ความปลอดภัยในการทำงานเขต ๔ (อุดรธานี)

กองความปลอดภัยแรงงาน กรมสวัสดิการและคุ้มครองแรงงาน